

ПАСПОРТ

Узел натяжной ХН

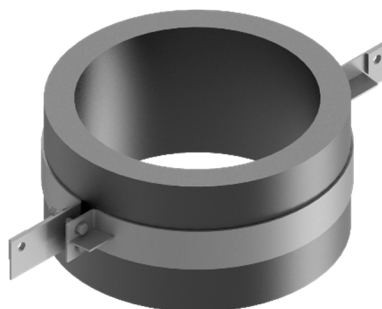

1. Назначение

1.1 Узел натяжной ХН (ТУ 3449-011-00350361-2016) предназначен для двухстороннего анкерного крепления подвесок ОКСН к железобетонным опорам ВЛ. Узел изготавливается с защитным антикоррозионным покрытием.

1.2 Конструкция и размеры ХН представлены на рисунке.

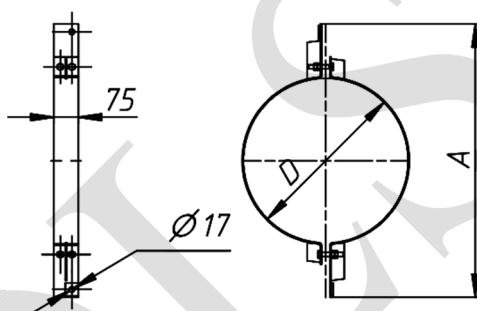

2. Технические характеристики

2.1 Массогабаритные характеристики

Наименование	D, мм	A, мм	Масса±10%, кг
ХП-300	300	630	4,10
ХН-350	350	680	4,46
ХН-375	375	705	4,64
ХН-390	390	720	4,75
ХН-400	400	730	4,83
ХН-425	425	755	5,01
ХН-450	450	780	5,22
ХН-475	475	805	5,40
ХН-500	500	830	5,59
ХН-540	540	870	5,88
ХП-550	550	880	5,96
ХП-560	560	890	6,03
ХП-570	570	900	6,11
ХН-580	580	910	6,18
ХН-610	610	940	6,40
ХН-650	650	980	6,70

2.2 Максимальная рабочая нагрузка – 40 кН;

2.3 Температура эксплуатации – от минус 60 °С до 40 °С.

3. Комплектность

- Узел натяжной ХН в сборе – 1 шт.
- Паспорт изделия – 1 шт.

4. Условия транспортирования и хранения

4.1 Изготовитель гарантирует сохранение основных характеристик при соблюдении потребителем условий транспортирования и хранения группы 3 по ГОСТ 15150.

4.2 Изделие может транспортироваться всеми видами транспорта в соответствии с правилами перевозок, действующими на каждом виде транспорта.

5. Срок эксплуатации

5.1 Срок эксплуатации изделия – 25 лет.

5.2 Фактический срок службы не ограничивается указанным, а определяется техническим состоянием изделия.

6. Гарантийные обязательства

6.1 Гарантированный срок изделия – 12 месяцев со дня продажи, при условии соблюдения потребителем правил транспортировки, хранения и эксплуатации.

6.2 По техническим вопросам и с претензиями по качеству обращаться по адресу:

111020, ул. Боровая, дом 7, стр.10

тел. (499) 707-14-11

www.c-a-v.ru

7. Свидетельство о приемке и продаже

7.1 Узел ХН изготовлен в соответствии с ТУ 3449-011-00350361-2016 и признан годным для эксплуатации.

Наименование: ХН-____
Партия: _____
Дата изготовления: ____ «_____» 202__ г.
Дата продажи: ____ «_____» 202__ г.

МП